

**ỦY BAN NHÂN DÂN
THỊ XÃ NINH HÒA**

CỘNG HÒA XÃ HỘI CHỦ NGHĨA VIỆT NAM
Độc lập - Tự do - Hạnh phúc

Ủy ban
nhân dân thị
xã Ninh
Hòa
27/06/2022
17:07:37
+07:00

Số: 1304 /QĐ-UBND

Ninh Hòa, ngày 27 tháng 6 năm 2022

QUYẾT ĐỊNH

**Ban hành Quy chế quản lý và sử dụng
Bộ nhận diện thị xã Ninh Hòa**



ỦY BAN NHÂN DÂN THỊ XÃ NINH HÒA

Căn cứ Luật Tổ chức chính quyền địa phương ngày 19 tháng 6 năm 2015 và Luật sửa đổi, bổ sung một số điều của Luật Tổ chức Chính phủ và Luật Tổ chức chính quyền địa phương ngày 22 tháng 11 năm 2019;

Căn cứ Luật Sở hữu trí tuệ ngày 29 tháng 11 năm 2005; Luật sửa đổi, bổ sung một số điều của Luật Sở hữu trí tuệ ngày 19 tháng 6 năm 2009;

Căn cứ Luật sửa đổi, bổ sung một số điều của Luật Kinh doanh bảo hiểm, Luật Sở hữu trí tuệ ngày 14 tháng 6 năm 2019;

Căn cứ Nghị định số 22/2018/NĐ-CP ngày 23 tháng 02 năm 2018 của Chính phủ Quy định chi tiết một số điều và biện pháp thi hành Luật Sở hữu trí tuệ năm 2005 và Luật sửa đổi, bổ sung một số điều của Luật Sở hữu trí tuệ năm 2009 về quyền tác giả, quyền liên quan;

Căn cứ Giấy chứng nhận Đăng ký Quyền tác giả số 3630/2022/QTG ngày 16 tháng 5 năm 2022 của Cục Bản quyền Tác giả - Bộ Văn hóa, Thể thao và Du lịch;

Căn cứ Quyết định số 1259/QĐ-UBND ngày 10 tháng 6 năm 2022 của Ủy ban nhân dân thị xã Ninh Hòa về việc ban hành Bộ nhận diện thị xã Ninh Hòa;

Theo đề nghị của Trưởng phòng Văn hóa và Thông tin tại Tờ trình số 717/TTr-VHTT ngày 20 tháng 6 năm 2022,

QUYẾT ĐỊNH:

Điều 1. Ban hành kèm theo Quyết định này Quy chế quản lý và sử dụng Bộ nhận diện thị xã Ninh Hòa.

Điều 2. Quyết định này có hiệu lực kể từ ngày ký.



Điều 3. Chánh Văn phòng HĐND và UBND thị xã, Trường phòng Văn hóa và Thông tin và các cơ quan, đơn vị, địa phương, cá nhân có liên quan chịu trách nhiệm thi hành Quyết định này kể từ ngày ký. /:thg

Nơi nhận:

- Như Điều 3;
- UBND tỉnh (báo cáo);
- Sở Văn hóa và Thể thao;
- Các Sở, ngành trong tỉnh;
- Trung tâm Thông tin Xúc tiến Du lịch;
- Thường trực Thị ủy (báo cáo);
- Thường trực HĐND thị xã (báo cáo);
- Ban Tuyên giáo Thị ủy;
- Báo Khánh Hòa
- Đài PTTH tỉnh } hỗ trợ truyền thông;
- Công TTĐT tỉnh }
- Các cơ quan chuyên môn, ban, ngành;
- Các tổ chức đoàn thể chính trị - xã hội thị xã;
- Các DN du lịch trên địa bàn thị xã;
- UBND các xã, phường;
- Lưu: VT, VHTT.

**TM. ỦY BAN NHÂN DÂN
CHỦ TỊCH**



Thanh
Nguyễn Vĩnh Thạnh



QUY CHẾ

Quản lý và sử dụng Bộ nhận diện thị xã Ninh Hòa

*(Ban hành kèm theo Quyết định số 1204 /QĐ-UBND ngày 27 tháng 6 năm 2022
của Ủy ban nhân dân thị xã Ninh Hòa)*

CHƯƠNG I NHỮNG QUY ĐỊNH CHUNG

Điều 1. Phạm vi điều chỉnh

Quy chế này quy định chi tiết việc quản lý và sử dụng Bộ nhận diện thị xã Ninh Hòa gồm Biểu trưng (Logo) thị xã Ninh Hòa (sau đây gọi tắt là Bộ nhận diện).

Điều 2. Đối tượng áp dụng

Các tổ chức, cá nhân có nhu cầu sử dụng Bộ nhận diện để quảng bá, giới thiệu hình ảnh (phi lợi nhuận) và được sự đồng ý của UBND thị xã.

Điều 3. Nguyên tắc sử dụng

1. Quản lý việc sử dụng, khai thác giá trị Bộ nhận diện theo các quy định của pháp luật hiện hành.
2. Các tổ chức, cá nhân được sử dụng Bộ nhận diện trong các sự kiện chính trị, hoạt động kinh tế, thương mại, văn hóa, xã hội, đối ngoại (phi lợi nhuận) nhằm quảng bá hình ảnh thị xã Ninh Hòa phải tuân thủ theo các chỉ số kỹ thuật được quy định tại Điều 5 của Quy chế này.
3. Vị trí đặt Bộ nhận diện phải hài hòa, phù hợp, cân đối và trang trọng.
4. Không được thay đổi, xuyên tạc Bộ nhận diện.
5. Không thay đổi tỷ lệ, vị trí hoặc khoảng cách giữa các chữ cái, các hình khối trong Bộ nhận diện.
6. Không thay đổi màu sắc hoặc thêm hiệu ứng khác vào Bộ nhận diện.
7. Không tự ý thêm chữ, hình ảnh vào trong Bộ nhận diện.
8. Không xoay dọc, ngang, chéo hoặc lật ngược Bộ nhận diện.
9. Không được thay đổi Bộ nhận diện dưới các hình thức khác.
10. Không tạo các liên tưởng tiêu cực đến hình ảnh, uy tín của thị xã Ninh Hòa.

11. Không được chuyển giao hoặc chuyển nhượng giấy phép sử dụng Bộ nhận diện cho tổ chức, cá nhân khác.

Điều 4. Ý nghĩa của Bộ nhận diện

1. Bộ nhận diện được thiết kế dựa trên ý tưởng cách điệu 2 chữ cái N và H (Viết tắt địa danh Ninh Hòa), đồng thời gọi lên truyền thống, những hình ảnh, tiềm năng, thế mạnh, tiêu biểu nhất của vùng đất, con người Ninh Hòa.

2. Bộ nhận diện được phát họa đơn giản hình ảnh Tượng đài 16/7 của Ninh Hòa thể hiện cho khí phách hào hùng, truyền thống đấu tranh cách mạng của Đảng bộ và Nhân dân tỉnh Khánh Hòa nói chung và thị xã Ninh Hòa nói riêng.

3. Được tôn vinh tinh thần ấy với đôi bàn tay được cách điệu hai chữ N và H (Ninh Hòa) với tạo hình N như những tòa nhà vươn cao trong tương lai, H như những ngón tay nâng niu những giá trị tạo thành hình ảnh chim tung cánh theo hướng bay lên thể hiện tinh thần cầu tiến với khát vọng vươn cao vươn xa.

4. Ấn bên dưới làn nước quyển rũ của các vịnh và bãi biển hoang sơ tươi đẹp.

5. Tổng thể bộ nhận diện mang hình đóa sen hé nở thể hiện sự chuyển mình phát triển, vươn lên mạnh mẽ, đồng thời tôn vinh những giá trị truyền thống văn hóa lịch sử đặc sắc của vùng đất non xanh nước biếc của quê hương Ninh Hòa.

Điều 5. Các chỉ số kỹ thuật của Bộ nhận diện

1. Hình ảnh Bộ nhận diện

a) Mẫu tiếng Việt



Hình 1. Mẫu in màu



Hình 2. Mẫu đen trắng

b) Mẫu tiếng Anh



Hình 3. Mẫu in màu



Hình 4. Mẫu đen trắng

2. Các chỉ số kỹ thuật của Bộ nhận diện

a) Tỷ lệ kết cấu các phần tử hình khối của Bộ nhận diện được quy định theo hình mẫu dưới đây:

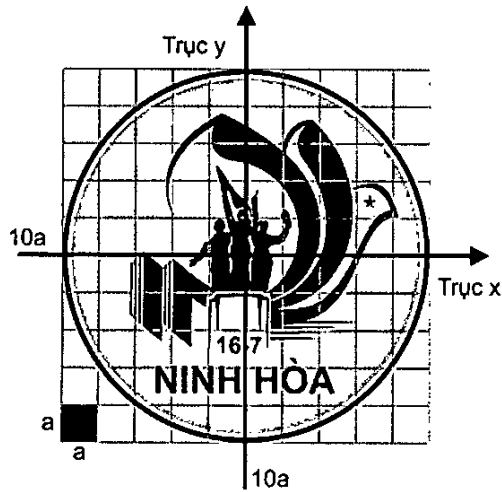

Hình 5. Mẫu tiếng Việt trên lưới tỷ lệ

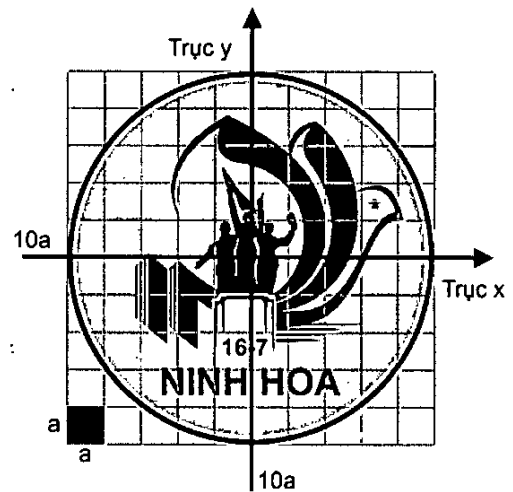

Hình 6. Mẫu tiếng Anh trên lưới tỷ lệ

b) Kiểu chữ của Bộ nhận diện

Font chữ **16-7** và **NINH HÒA** theo mẫu tiếng Việt và mẫu tiếng Anh sử dụng font Arial.

c) Thông số màu sắc của Bộ nhận diện

Màu chính

Đỏ



Hex : #A43336
RGB:164-51-54
CMYK: 24 -100-98-20

Vàng



Hex : #FBCD43
RGB:251-205-67
CMYK: 0 -19-89-0

Màu phụ

Vàng nhạt

Hex : #FFF6E0
RGB:255-246-224
CMYK: 0 -2-13-0

3. Kích thước của Bộ nhận diện

a) Đường kính của Bộ nhận diện có kích thước 10a, bán kính 5a như mô tả tại hình 5. Khi thực hiện phóng to Bộ nhận diện, phải đảm bảo điều kiện a (điều kiện a được mô tả tại hình 5 là hình vuông nhỏ nhất của Bộ nhận diện).

b) Kích thước tối thiểu sử dụng trong in ấn và chế tác là:

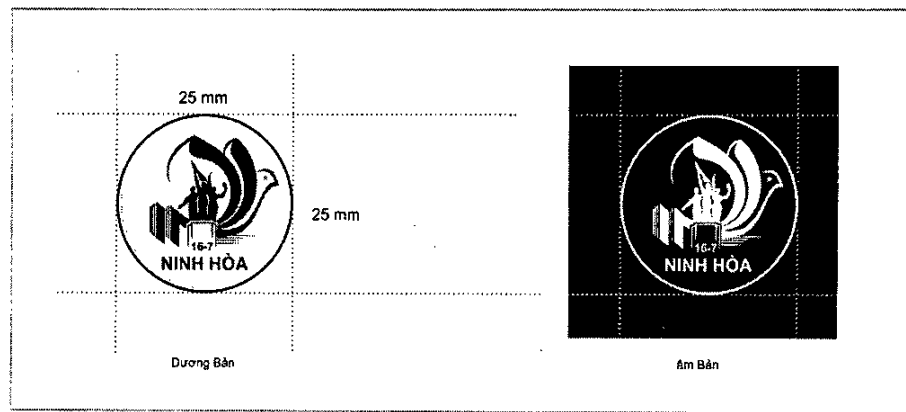

Hình 7. Mẫu kích thước tối thiểu tỷ lệ 1:1

Đường kính (D_{\min}) = 25 mm.

c) Kích thước tối thiểu sử dụng cho hiển thị màn hình là:

Đường kính (D_{\min}) = 295 pixel.

CHƯƠNG II QUẢN LÝ, SỬ DỤNG BỘ NHẬN DIỆN THỊ XÃ NINH HÒA

Điều 6. Quản lý Bộ nhận diện

UBND thị xã giao cho Phòng Văn hóa và Thông tin là cơ quan trực tiếp tham mưu quản lý, hướng dẫn, chấp thuận việc sử dụng Bộ nhận diện, quản lý việc khai thác các giá trị Bộ nhận diện.

Điều 7. Quy cách thể hiện Bộ nhận diện

1. Trên các ấn phẩm, vật dụng như quà lưu niệm, sổ công tác, sách, phong bì và các ấn phẩm khác: Bộ nhận diện được đặt ở vị trí phù hợp, trang trọng, kích thước cân đối với kích thước của ấn phẩm, hình thức thể hiện tuân thủ các quy định của Quy chế này.

2. Trên các áp phích, băng rôn, panô tuyên truyền cổ động: Bộ nhận diện được in, dán vào góc trên bên trái hoặc chính giữa phía trên, đảm bảo hài hòa, phù hợp, cân đối và trang trọng.

3. Trên các phong trang trí hội nghị: Bộ nhận diện được đặt bên trái phong, ở vị trí thấp hơn Đảng kỳ, Quốc kỳ, Quốc huy theo hướng nhìn từ ngoài vào hoặc từ dưới lên.

4. Đặt Bộ nhận diện trong trường hợp đặt cạnh Biểu trưng (logo) khác: Khi đặt Bộ nhận diện thị xã Ninh Hòa cạnh 01 (một) Biểu trưng (logo) khác thì Bộ

nhận diện thị xã Ninh Hòa ở bên phải, Biểu trưng (logo) khác ở bên trái theo hướng nhìn từ ngoài vào hoặc từ dưới lên.

5. Đặt Bộ nhận diện thị xã Ninh Hòa trong trường hợp đặt cạnh nhiều Biểu trưng (logo) khác:

Đặt Bộ nhận diện thị xã Ninh Hòa ở giữa, Biểu trưng (logo) thứ hai bên trái, Biểu trưng (logo) thứ ba bên phải, Biểu trưng (logo) thứ tư tiếp theo bên trái, Biểu trưng (logo) thứ năm tiếp theo bên phải và xếp tiếp tục các Biểu trưng (logo) khác còn lại theo nguyên tắc trái, phải cho đến khi hết theo vần chữ cái đầu tiên tên tiếng Anh hoặc tiếng Việt.

Điều 8. Sử dụng Bộ nhận diện để xây dựng làm quà tặng

1. Bộ nhận diện được xây dựng để làm quà tặng cho tập thể và cá nhân trong các sự kiện chính trị đối ngoại, các ngày lễ có tính chuyên biệt, quà lưu niệm cho các tập thể, cá nhân có nhiều đóng góp cho sự phát triển thị xã Ninh Hòa.

2. Thiết kế, sử dụng Bộ nhận diện để xây dựng làm quà tặng tại các hoạt động trên phải thông qua và được sự đồng ý bằng văn bản của cơ quan quản lý Bộ nhận diện.

Điều 9. Sử dụng Bộ nhận diện trong hoạt động thương mại

Các tổ chức, cá nhân có nhu cầu sử dụng Bộ nhận diện trong các hoạt động thương mại trong và ngoài thị xã Ninh Hòa phải được sự đồng ý bằng văn bản của cơ quan quản lý Bộ nhận diện và phải thực hiện các nghĩa vụ, trách nhiệm theo quy định của pháp luật về sở hữu trí tuệ.

Điều 10. Sử dụng Bộ nhận diện trong các trường hợp khác

Sử dụng Bộ nhận diện ngoài các quy định tại Điều 7, Điều 8, Điều 9 phải đảm bảo đúng các quy định tại Điều 3, Điều 4 và Điều 5 Quy chế này, tuân thủ quy định của pháp luật và được sự chấp thuận bằng văn bản của cơ quan quản lý Bộ nhận diện.

CHƯƠNG III TỔ CHỨC THỰC HIỆN

Điều 11. Trách nhiệm và quyền hạn của Phòng Văn hóa và Thông tin

1. Trách nhiệm

a) Tiếp nhận, tổng hợp các ý kiến phản ánh về việc quản lý, sử dụng Bộ nhận diện, báo cáo Lãnh đạo UBND thị xã xem xét, quyết định.

b) Chủ trì, phối hợp thực hiện đăng tải file thiết kế quy chuẩn Bộ nhận diện trên Cổng thông tin điện tử của thị xã (*ninhhoa.khanhhoa.gov.vn*) để các tổ chức, cá nhân biết và khai thác, sử dụng đạt hiệu quả.

c) Tổ chức tuyên truyền, giới thiệu Bộ nhận diện thị xã Ninh Hòa rộng rãi đến các cơ quan, tổ chức, nhân dân trong và ngoài thị xã.

d) Thực hiện các trách nhiệm khác theo ủy quyền của UBND thị xã (nếu có).

2. Quyền hạn

a) Là cơ quan trực tiếp tham mưu quản lý, hướng dẫn sử dụng Bộ nhận diện trên địa bàn thị xã; Là cơ quan được quyền thực hiện tác phẩm phái sinh từ tác phẩm chính; Có ý kiến phúc đáp bằng văn bản đến các tổ chức, cá nhân trong các trường hợp sử dụng Bộ nhận diện quy định tại Điều 8, Điều 9 và Điều 10 của Quy chế này.

b) Theo dõi, xử lý việc sản xuất, in, khắc, dán, sao chép Bộ nhận diện của các tổ chức, cá nhân không thực hiện đúng với các quy định của pháp luật và Quy chế này.

c) Nhắc nhở, chấn chỉnh các hoạt động vi phạm các quy định về quản lý, sử dụng Bộ nhận diện gây ảnh hưởng tiêu cực đến uy tín và hình ảnh thị xã Ninh Hòa. Thực hiện các biện pháp cần thiết để ngăn chặn và chấm dứt các hành vi sử dụng Bộ nhận diện trái pháp luật và không tuân thủ các quy định tại Quy chế này.

Điều 12. Trách nhiệm và quyền hạn của các tổ chức và cá nhân sử dụng Bộ nhận diện thị xã Ninh Hòa

1. Trách nhiệm

a) Hướng dẫn việc quản lý, sử dụng Bộ nhận diện trong phạm vi địa phương, đơn vị mình, quản lý tuân thủ các quy định của pháp luật và các nội dung của Quy chế này.

b) Các đơn vị, tổ chức và cá nhân sử dụng Bộ nhận diện phải tuân thủ các quy định của pháp luật hiện hành và Quy chế này.

c) Có trách nhiệm gìn giữ và phát triển hình ảnh tốt đẹp của thị xã Ninh Hòa trong quá trình sử dụng Bộ nhận diện.

d) Kịp thời phát hiện, khắc phục và sửa chữa các sai phạm (nếu có) trong quá trình sử dụng Bộ nhận diện.

e) Xây dựng kế hoạch, báo cáo việc sử dụng Bộ nhận diện về UBND thị xã trước và sau khi thực hiện.

2. Quyền hạn

a) Được sử dụng Bộ nhận diện tại các hoạt động kinh tế, thương mại, văn hóa, xã hội và các hoạt động khác nhằm mục đích quảng bá hình ảnh thị xã Ninh Hòa.

b) Được sử dụng Bộ nhận diện làm quà tặng tuân thủ theo quy định tại Điều 8 của Quy chế này.

Điều 13. Xử lý vi phạm

Đối với các tổ chức và cá nhân có hành vi vi phạm về quyền tác giả và quyền liên quan được quy định tại Quy chế này và các quy định khác của pháp luật thì tùy theo tính chất, mức độ vi phạm và hậu quả gây ra sẽ bị xem xét và xử lý theo quy định của pháp luật hiện hành.

CHƯƠNG IV ĐIỀU KHOẢN THI HÀNH

Điều 14. Trong quá trình triển khai thực hiện Quy chế, nếu có vướng mắc hoặc các vấn đề phát sinh, đề nghị phản ánh về UBND thị xã Ninh Hòa để xem xét, điều chỉnh cho phù hợp./.







BỘ VĂN HÓA, THỂ THAO VÀ DU LỊCH
CỤC BẢN QUYỀN TÁC GIẢ

GIẤY CHỨNG NHẬN ĐĂNG KÝ QUYỀN TÁC GIẢ

CỤC BẢN QUYỀN TÁC GIẢ CHỨNG NHẬN

Tác phẩm: **LOGO THỊ XÃ NINH HÒA** Loại hình: *Mỹ thuật ứng dụng*
Tác giả: **Lý Anh Tuấn** Quốc tịch: *Việt Nam*
Thôn Sơn Thành, Xã Sơn Bình, Huyện Châu Đức, T. Bà Rịa - Vũng Tàu Số CCCD: *077083000800*
Chủ sở hữu: Ủy ban nhân dân thị xã Ninh Hòa Số NQ: *41/NQ-CP*
Số 999 Trần Quý Cáp, P. Ninh Hiệp, TX. Ninh Hòa, T. Khánh Hòa *25/10/2010*

Đã đăng ký quyền tác giả tại Cục Bản quyền Tác giả

Hà Nội, ngày 16 tháng 05 năm 2022

KT. CỤC TRƯỞNG
PHÓ CỤC TRƯỞNG



Số: 3630/2022/QTG
Cấp cho Chủ sở hữu

Phạm Thị Kim Oanh

ỦY BAN NHÂN DÂN THỊ XÃ NINH HÒA

Số 999 Trần Quý Cáp, Phường Ninh Hiệp, Thị xã Ninh Hòa, Tỉnh Khánh Hòa.

Tác phẩm mỹ thuật ứng dụng “**LOGO THỊ XÃ NINH HÒA**”

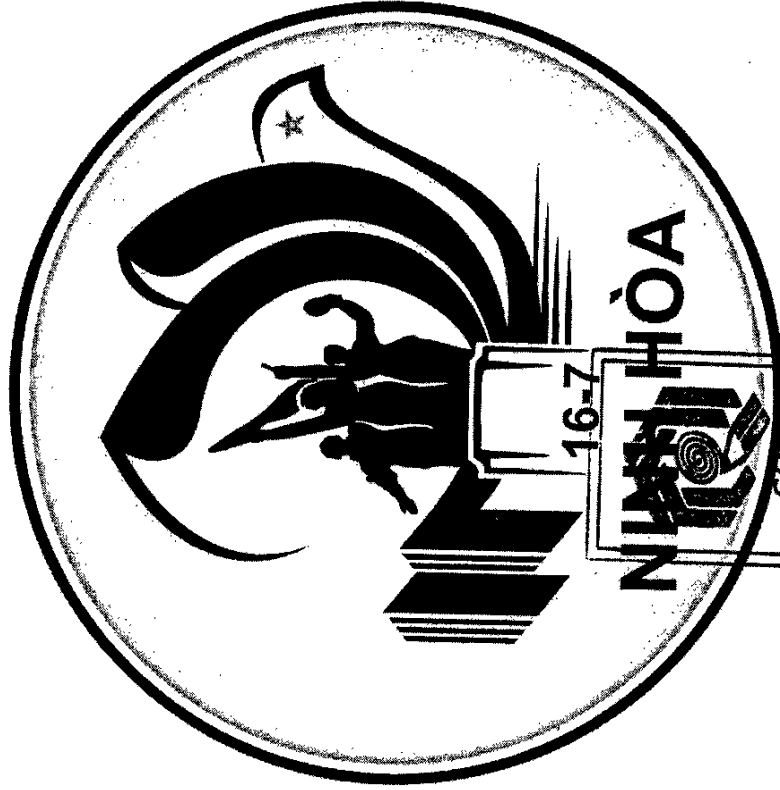

Số đăng ký: 26.30.

Ngày 16/5/2022

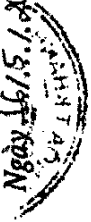

QUY CHẾ

Quản lý và sử dụng Bộ nhận diện thị xã Ninh Hòa

(Ban hành kèm theo Quyết định số 1301/QĐ-UBND ngày 27 tháng 6 năm 2022
của Ủy ban nhân dân thị xã Ninh Hòa)

CHƯƠNG I NHỮNG QUY ĐỊNH CHUNG

Điều 1. Phạm vi điều chỉnh

Quy chế này quy định chi tiết việc quản lý và sử dụng Bộ nhận diện thị xã Ninh Hòa gồm Biểu trưng (Logo) thị xã Ninh Hòa (sau đây gọi tắt là Bộ nhận diện).

Điều 2. Đối tượng áp dụng

Các tổ chức, cá nhân có nhu cầu sử dụng Bộ nhận diện để quảng bá, giới thiệu hình ảnh (phi lợi nhuận) và được sự đồng ý của UBND thị xã.

Điều 3. Nguyên tắc sử dụng

1. Quản lý việc sử dụng, khai thác giá trị Bộ nhận diện theo các quy định của pháp luật hiện hành.
2. Các tổ chức, cá nhân được sử dụng Bộ nhận diện trong các sự kiện chính trị, hoạt động kinh tế, thương mại, văn hóa, xã hội, đối ngoại (phi lợi nhuận) nhằm quảng bá hình ảnh thị xã Ninh Hòa phải tuân thủ theo các chỉ số kỹ thuật được quy định tại Điều 5 của Quy chế này.
3. Vị trí đặt Bộ nhận diện phải hài hòa, phù hợp, cân đối và trang trọng.
4. Không được thay đổi, xuyên tạc Bộ nhận diện.
5. Không thay đổi tỷ lệ, vị trí hoặc khoảng cách giữa các chữ cái, các hình khối trong Bộ nhận diện.
6. Không thay đổi màu sắc hoặc thêm hiệu ứng khác vào Bộ nhận diện.
7. Không tự ý thêm chữ, hình ảnh vào trong Bộ nhận diện.
8. Không xoay dọc, ngang, chéo hoặc lật ngược Bộ nhận diện.
9. Không được thay đổi Bộ nhận diện dưới các hình thức khác.
10. Không tạo các liên tưởng tiêu cực đến hình ảnh, uy tín của thị xã Ninh Hòa.

11. Không được chuyển giao hoặc chuyển nhượng giấy phép sử dụng Bộ nhận diện cho tổ chức, cá nhân khác.

Điều 4. Ý nghĩa của Bộ nhận diện

1. Bộ nhận diện được thiết kế dựa trên ý tưởng cách điệu 2 chữ cái N và H (Viết tắt địa danh Ninh Hòa), đồng thời gợi lên truyền thống, những hình ảnh, tiềm năng, thế mạnh, tiêu biểu nhất của vùng đất, con người Ninh Hòa.

2. Bộ nhận diện được phát họa đơn giản hình ảnh tượng đài 16/7 của Ninh Hòa thể hiện cho khí phách hào hùng, truyền thống đấu tranh cách mạng của Đảng bộ và Nhân dân tỉnh Khánh Hòa nói chung và thị xã Ninh Hòa nói riêng.

3. Được tôn vinh tinh thần ấy với đôi bàn tay được cách điệu hai chữ N và H (Ninh Hòa) với tạo hình N như những tòa nhà vươn cao trong tương lai, H như những ngón tay nâng niu những giá trị tạo thành hình ảnh chim tung cánh theo hướng bay lên thể hiện tinh thần cầu tiến với khát vọng vươn cao vươn xa.

4. Ẩn bên dưới làn nước quyền rũ của các vịnh và bãi biển hoang sơ tươi đẹp.

5. Tổng thể bộ nhận diện mang hình đóa sen hé nở thể hiện sự chuyển mình phát triển, vươn lên mạnh mẽ, đồng thời tôn vinh những giá trị truyền thống văn hóa lịch sử đặc sắc của vùng đất non xanh nước biếc của quê hương Ninh Hòa.

Điều 5. Các chỉ số kỹ thuật của Bộ nhận diện

1. Hình ảnh Bộ nhận diện

a) Mẫu tiếng Việt



Hình 1. Mẫu in màu



Hình 2. Mẫu đen trắng

b) Mẫu tiếng Anh



Hình 3. Mẫu in màu



Hình 4. Mẫu đen trắng

2. Các chỉ số kỹ thuật của Bộ nhận diện

a) Tỷ lệ kết cấu các phần tử hình khối của Bộ nhận diện được quy định theo hình mẫu dưới đây:

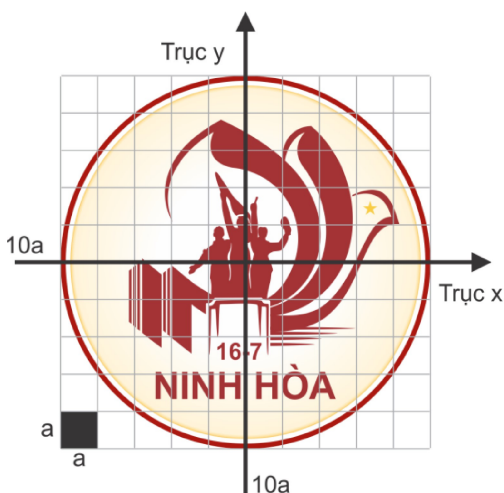

Hình 5. Mẫu tiếng Việt trên lưới tỷ lệ

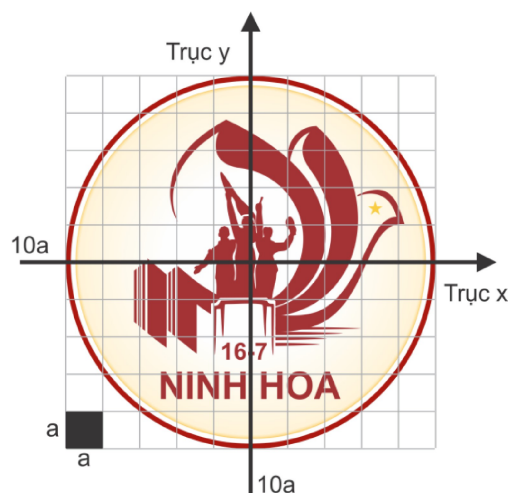

Hình 6. Mẫu tiếng Anh trên lưới tỷ lệ

b) Kiểu chữ của Bộ nhận diện

Font chữ **16-7** và **NINH HÒA** theo mẫu tiếng Việt và mẫu tiếng Anh sử dụng font Arial.

c) Thông số màu sắc của Bộ nhận diện

Màu chính

Đỏ



Hex : #A43336
RGB:164-51-54
CMYK: 24 -100-98-20

Vàng



Hex : #FBCD43
RGB:251-205-67
CMYK: 0 -19-89-0

Màu phụ

Vàng nhạt

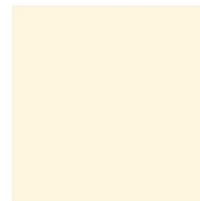

Hex : #FFF6E0
RGB:255-246-224
CMYK: 0 -2-13-0

3. Kích thước của Bộ nhận diện

a) Đường kính của Bộ nhận diện có kích thước $10a$, bán kính $5a$ như mô tả tại hình 5. Khi thực hiện phóng to Bộ nhận diện, phải đảm bảo điều kiện a (điều kiện a được mô tả tại hình 5 là hình vuông nhỏ nhất của Bộ nhận diện).

b) Kích thước tối thiểu sử dụng trong in ấn và chế tác là:

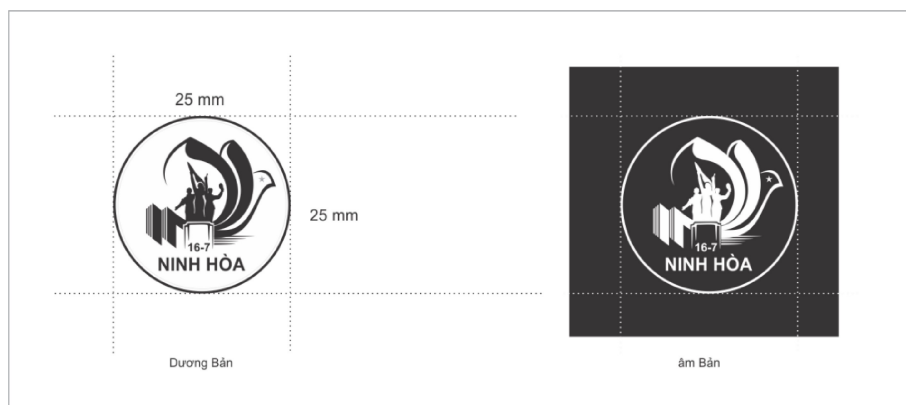

Hình 7. Mẫu kích thước tối thiểu tỷ lệ 1:1

Đường kính (D_{\min}) = 25 mm.

c) Kích thước tối thiểu sử dụng cho hiển thị màn hình là:

Đường kính (D_{\min}) = 295 pixel.

CHƯƠNG II QUẢN LÝ, SỬ DỤNG BỘ NHẬN DIỆN THỊ XÃ NINH HÒA

Điều 6. Quản lý Bộ nhận diện

UBND thị xã giao cho Phòng Văn hóa và Thông tin là cơ quan trực tiếp tham mưu quản lý, hướng dẫn, chấp thuận việc sử dụng Bộ nhận diện, quản lý việc khai thác các giá trị Bộ nhận diện.

Điều 7. Quy cách thể hiện Bộ nhận diện

1. Trên các ấn phẩm, vật dụng như quà lưu niệm, sổ công tác, sách, phong bì và các ấn phẩm khác: Bộ nhận diện được đặt ở vị trí phù hợp, trang trọng, kích thước cân đối với kích thước của ấn phẩm, hình thức thể hiện tuân thủ các quy định của Quy chế này.

2. Trên các áp phích, băng rôn, panô tuyên truyền cổ động: Bộ nhận diện được in, dán vào góc trên bên trái hoặc chính giữa phía trên, đảm bảo hài hòa, phù hợp, cân đối và trang trọng.

3. Trên các phong trang trí hội nghị: Bộ nhận diện được đặt bên trái phong, ở vị trí thấp hơn Đảng kỳ, Quốc kỳ, Quốc huy theo hướng nhìn từ ngoài vào hoặc từ dưới lên.

4. Đặt Bộ nhận diện trong trường hợp đặt cạnh Biểu trưng (logo) khác: Khi đặt Bộ nhận diện thị xã Ninh Hòa cạnh 01 (một) Biểu trưng (logo) khác thì Bộ

nhận diện thị xã Ninh Hòa ở bên phải, Biểu trưng (logo) khác ở bên trái theo hướng nhìn từ ngoài vào hoặc từ dưới lên.

5. Đặt Bộ nhận diện thị xã Ninh Hòa trong trường hợp đặt cạnh nhiều Biểu trưng (logo) khác:

Đặt Bộ nhận diện thị xã Ninh Hòa ở giữa, Biểu trưng (logo) thứ hai bên trái, Biểu trưng (logo) thứ ba bên phải, Biểu trưng (logo) thứ tư tiếp theo bên trái, Biểu trưng (logo) thứ năm tiếp theo bên phải và xếp tiếp tục các Biểu trưng (logo) khác còn lại theo nguyên tắc trái, phải cho đến khi hết theo vần chữ cái đầu tiên tên tiếng Anh hoặc tiếng Việt.

Điều 8. Sử dụng Bộ nhận diện để xây dựng làm quà tặng

1. Bộ nhận diện được xây dựng để làm quà tặng cho tập thể và cá nhân trong các sự kiện chính trị đối ngoại, các ngày lễ có tính chuyên biệt, quà lưu niệm cho các tập thể, cá nhân có nhiều đóng góp cho sự phát triển thị xã Ninh Hòa.

2. Thiết kế, sử dụng Bộ nhận diện để xây dựng làm quà tặng tại các hoạt động trên phải thông qua và được sự đồng ý bằng văn bản của cơ quan quản lý Bộ nhận diện.

Điều 9. Sử dụng Bộ nhận diện trong hoạt động thương mại

Các tổ chức, cá nhân có nhu cầu sử dụng Bộ nhận diện trong các hoạt động thương mại trong và ngoài thị xã Ninh Hòa phải được sự đồng ý bằng văn bản của cơ quan quản lý Bộ nhận diện và phải thực hiện các nghĩa vụ, trách nhiệm theo quy định của pháp luật về sở hữu trí tuệ.

Điều 10. Sử dụng Bộ nhận diện trong các trường hợp khác

Sử dụng Bộ nhận diện ngoài các quy định tại Điều 7, Điều 8, Điều 9 phải đảm bảo đúng các quy định tại Điều 3, Điều 4 và Điều 5 Quy chế này, tuân thủ quy định của pháp luật và được sự chấp thuận bằng văn bản của cơ quan quản lý Bộ nhận diện.

CHƯƠNG III TỔ CHỨC THỰC HIỆN

Điều 11. Trách nhiệm và quyền hạn của Phòng Văn hóa và Thông tin

1. Trách nhiệm

a) Tiếp nhận, tổng hợp các ý kiến phản ánh về việc quản lý, sử dụng Bộ nhận diện, báo cáo Lãnh đạo UBND thị xã xem xét, quyết định.

b) Chủ trì, phối hợp thực hiện đăng tải file thiết kế quy chuẩn Bộ nhận diện trên Cổng thông tin điện tử của thị xã (*ninhhoa.khanhhoa.gov.vn*) để các tổ chức, cá nhân biết và khai thác, sử dụng đạt hiệu quả.

c) Tổ chức tuyên truyền, giới thiệu Bộ nhận diện thị xã Ninh Hòa rộng rãi đến các cơ quan, tổ chức, nhân dân trong và ngoài thị xã.

d) Thực hiện các trách nhiệm khác theo ủy quyền của UBND thị xã (nếu có).

2. Quyền hạn

a) Là cơ quan trực tiếp tham mưu quản lý, hướng dẫn sử dụng Bộ nhận diện trên địa bàn thị xã; Là cơ quan được quyền thực hiện tác phẩm phái sinh từ tác phẩm chính; Có ý kiến phúc đáp bằng văn bản đến các tổ chức, cá nhân trong các trường hợp sử dụng Bộ nhận diện quy định tại Điều 8, Điều 9 và Điều 10 của Quy chế này.

b) Theo dõi, xử lý việc sản xuất, in, khắc, dán, sao chép Bộ nhận diện của các tổ chức, cá nhân không thực hiện đúng với các quy định của pháp luật và Quy chế này.

c) Nhắc nhở, chấn chỉnh các hoạt động vi phạm các quy định về quản lý, sử dụng Bộ nhận diện gây ảnh hưởng tiêu cực đến uy tín và hình ảnh thị xã Ninh Hòa. Thực hiện các biện pháp cần thiết để ngăn chặn và chấm dứt các hành vi sử dụng Bộ nhận diện trái pháp luật và không tuân thủ các quy định tại Quy chế này.

Điều 12. Trách nhiệm và quyền hạn của các tổ chức và cá nhân sử dụng Bộ nhận diện thị xã Ninh Hòa

1. Trách nhiệm

a) Hướng dẫn việc quản lý, sử dụng Bộ nhận diện trong phạm vi địa phương, đơn vị mình, quản lý tuân thủ các quy định của pháp luật và các nội dung của Quy chế này.

b) Các đơn vị, tổ chức và cá nhân sử dụng Bộ nhận diện phải tuân thủ các quy định của pháp luật hiện hành và Quy chế này.

c) Có trách nhiệm gìn giữ và phát triển hình ảnh tốt đẹp của thị xã Ninh Hòa trong quá trình sử dụng Bộ nhận diện.

d) Kịp thời phát hiện, khắc phục và sửa chữa các sai phạm (nếu có) trong quá trình sử dụng Bộ nhận diện.

e) Xây dựng kế hoạch, báo cáo việc sử dụng Bộ nhận diện về UBND thị xã trước và sau khi thực hiện.

2. Quyền hạn

a) Được sử dụng Bộ nhận diện tại các hoạt động kinh tế, thương mại, văn hóa, xã hội và các hoạt động khác nhằm mục đích quảng bá hình ảnh thị xã Ninh Hòa.

b) Được sử dụng Bộ nhận diện làm quà tặng tuân thủ theo quy định tại Điều 8 của Quy chế này.

Điều 13. Xử lý vi phạm

Đối với các tổ chức và cá nhân có hành vi vi phạm về quyền tác giả và quyền liên quan được quy định tại Quy chế này và các quy định khác của pháp luật thì tùy theo tính chất, mức độ vi phạm và hậu quả gây ra sẽ bị xem xét và xử lý theo quy định của pháp luật hiện hành.

CHƯƠNG IV ĐIỀU KHOẢN THI HÀNH

Điều 14. Trong quá trình triển khai thực hiện Quy chế, nếu có vướng mắc hoặc các vấn đề phát sinh, đề nghị phản ánh về UBND thị xã Ninh Hòa để xem xét, điều chỉnh cho phù hợp./.